

# ТРАКИЙСКИ УНИВЕРСИТЕТ ГРАД СТАРА ЗАГОРА

Заличено съгл.  
чл.23 от ЗЗЛД

УТВЪРДИЛ  
ПРОФ. ДВМН ИВАН ВЪШИН  
РЕКТОР НА ТРАКИЙСКИ УНИВЕРСИТЕТ  
ГРАД СТАРА ЗАГОРА

## УКАЗАНИЯ

за обществена поръчка по реда на чл. 18, ал. 1, т. 1, във връзка с чл. 20, ал. 1 от ЗОП с  
предмет: „Изработка, доставка и монтаж на офис озбавеждане за Заседателна зала проф.  
Димитър Димов – Ректорат при Тракийски университет гр. Стара Загора“

2018 г.,  
гр. Стара Загора

# І. ОБЩИ УСЛОВИЯ

## 1. Предмет и описание на поръчката

### 1.1. Изработка, доставка и монтаж на офис озбавеждане за Заседателна зала проф. Димитър Димов – Ректорат при Тракийски университет гр. Стара Загора.

Описание: Предметът на обществената поръчка включва изпълнение на дейностите по изработка, доставка и монтаж на офис озбавеждане, предназначено за ремонтираната и обновена Заседателна зала „проф. Димитър Димов“ на Тракийски университет, находяща се в гр.Стара Загора, Студентски град, Ректорат, 2 етаж. Изпълнението на предмета на поръчката включва също така гаранционен сервиз и поддръжка на доставените и монтирани мебели/озбавеждане. Разплащанията се извършват чрез единната сметка на Тракийски университет – Ректорат в БНБ – ЦУ с десетразряден код: 823 000 000-4.

## 2. Възложител на обществената поръчка

Възложител на настоящата обществена поръчка е Ректорът на Тракийски университет гр. Стара Загора – проф.двмн Иван Тодоров Въшин. Ректорът е Възложител по смисъла на чл. 5, т. 2, т. 14 от Закона за обществените поръчки. Адрес на Възложителя: гр. Стара Загора, Студентски град, тел.: 042 699202, факс: 042 672009, e-mail: [rector@uni-sz.bg](mailto:rector@uni-sz.bg).

Интернет адрес: [www.uni-sz.bg](http://www.uni-sz.bg),

Адрес на „Профил на купувача“ :

<http://op.uni-sz.bg/?q=page&idd=index&porachkaid=20180821yIff1913105>

Лице за контакт: П. Дечева, тел.: 042 699270, факс: 042 672009

## 3. Правно основание за възлагане на поръчката

### 3. Правно основание за възлагане на поръчката

3.1. Възложителят обявява настоящата процедура за възлагане на обществена поръчка на основание чл. 18, ал. 1, т. 1 във връзка с чл. 20, ал. 1, т., б. „б“ от ЗОП.

3.2. За нерегламентираните в настоящите указания условия по провеждането и възлагането на поръчката, се прилагат разпоредбите на Закона за обществените поръчки (ЗОП), Правилника за прилагане на закона за обществените поръчки (ППЗОП) и приложимите подзаконови, национални и международни нормативни актове съобразно предмета на поръчката.

3.3. В Обявлението за обществена поръчка Възложителят е предвидил настоящата процедура „Открита процедура“ да се проведе по реда и условията на чл. 104, ал. 2 от ЗОП във връзка с чл. 61 от ППЗОП – оценката на техническите и ценовите предложения на участниците ще се извърши преди разглеждане на документите за съответствие с критериите за подбор. Посочените нормативни изисквания ще се прилагат при спазване на принципите на равнопоставеност, публичност и прозрачност.

## 4. Мотиви за избор на процедурата за възлагане на поръчката

4.1. Предвид планираната стойност на доставката и след съобразяване на обстоятелството за планирани обществени поръчки със същия или сходен предмет в рамките на същата календарна година, съгласно разпоредбите на чл. 18 във връзка с чл. 20 от ЗОП и в изпълнение на чл. 17, ал. 1 от ЗОП, Възложителят провежда някоя от предвидените в ЗОП процедури и прилага предвидения в закона ред за възлагане.

4.2. При съобразяване на изискванията на разпоредбата на чл. 27 от ППЗОП и предвид обстоятелството, че естеството на доставката позволява достатъчно точно да се определят техническите спецификации, настоящата обществена поръчка следва да бъде възложена по предвидения в ЗОП ред и вид процедура – Открита процедура.

4.3. Провеждането на горепосочената процедура гарантира в най-голяма степен публичността на възлагане на настоящата обществена поръчка, респективно прозрачността при разходването на финансовите средства, целта на закона, като се защити обществения интерес и едновременно с това – да се насърчи конкуренцията, като се създадат равни условия и прозрачност при възлагането на поръчката.

## **5. Обособени позиции**

Ръководейки се от разпоредбата на чл. 46, ал. 1 от ЗОП, Възложителят не предвижда разделянето на настоящата обществена поръчка на обособени позиции. Налице е идентитет във функционалното предназначение на помещението, което обуславя систематическата връзка в предметния обхват на поръчката. Възложителят намира за целесъобразно и обосновано всички артикули да бъдат възложени посредством единно изпълнение и от един изпълнител, определен в условията на конкуренция, което ще доведе до спестяване на ресурси и време.

## **6. Технически спецификации**

В Техническата спецификация Възложителят е посочил вида и размера на необходимото офис обзавеждане и минималните изисквания за неговото изпълнение. Участник, предложил обзавеждане със занижени и/или несъответстващи на заложените от Възложителя в Техническата спецификация характеристики на необходимото офис обзавеждане, офертата му няма да бъде разгледана и класирана. Участникът следва да се съобрази с описанието и представените схеми към Техническата спецификация.

Възложителят поставя срок от **7 (седем) работни дни** за отстраняване на несъответствията при доставката и монтажа. При установени разлики във вида, количеството, качеството, единичните цени или стойността на доставеното офис обзавеждане, представители на двете страни съставят двустранен констативен протокол, по силата на който Изпълнителят е длъжен да отстрани за своя сметка несъответствията в срок до 7 (седем) работни дни, считано от деня, следващ датата на съставяне и подписване на протокола.

Доставеното офис обзавеждане **вложените** материалите и монтажа за неговото изработване трябва да е с качество, отговарящо на БДС и действащите европейски стандарти и изисквания или еквивалентно.

### **❖ 6.1. Доставка на посетителски столове - 50 бр.**

Посетителските столове трябва да отговарят на следните задължителни минимални изисквания:

- конструкция от хром, устойчива на неблагоприятни условия;
- предпазни капачки в основата на краката.
- подлакътници от хром и еко кожа.
- размери: Височина на стола с облегалката- 89 см.  
Широчина на стола – 54 см.  
Височина на стола до седалката – 45 см.  
Дълбочина на седалката – 41 см.  
Дължина облегалка – 49 см.
- материал на седалката – еко кожа в цвят бордо.
- максимално натоварване – 120 кг.

### **❖ 6.2. Доставка на посетителски столове с конферентна масичка - 10 бр.**

Посетителските столове трябва да отговарят на следните задължителни минимални изисквания:

- конструкция от хром, устойчива на неблагоприятни условия;
- предпазни капачки в основата на краката.
- подлакътници от хром с възможност за лесен монтаж и демонтаж в дясно на седящия на конферентна масичка.
- размери: Височина на стола с облегалката- 89 см.  
Широчина на стола – 54 см.  
Височина на стола до седалката – 45 см.  
Дълбочина на седалката – 41 см.  
Дължина облегалка – 49 см.
- материал на седалката – еко кожа в цвят бордо.

- максимално натоварване – 120 кг.

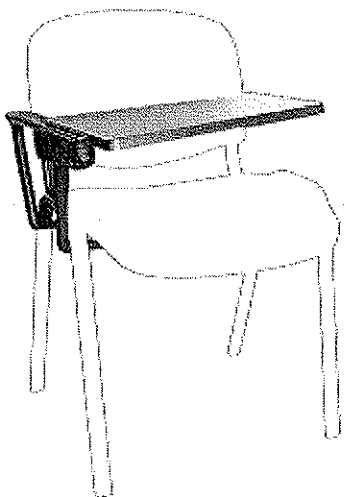

❖ 6.3. доставка на Заседателна маса – 1 бр.

Описание: Голяма конферентна маса за 48-50 човека

- Размери Д/Ш/В: 1000 см x 245 см x 76 см
- Крака: с височина 66 см., квадратно сечение 15 см/15 см,
- Материал - ПДЧ с дебелина от 1,8 см до 2 см.
- Дебелина на плота – 10 см.
- Отвор за кабели с широчина 20 см. с капак на нивото на масата.
- Материал - ПДЧ плоскост.
- Цвят – след съгласуване с представител на Възложителя

Заседателна зала

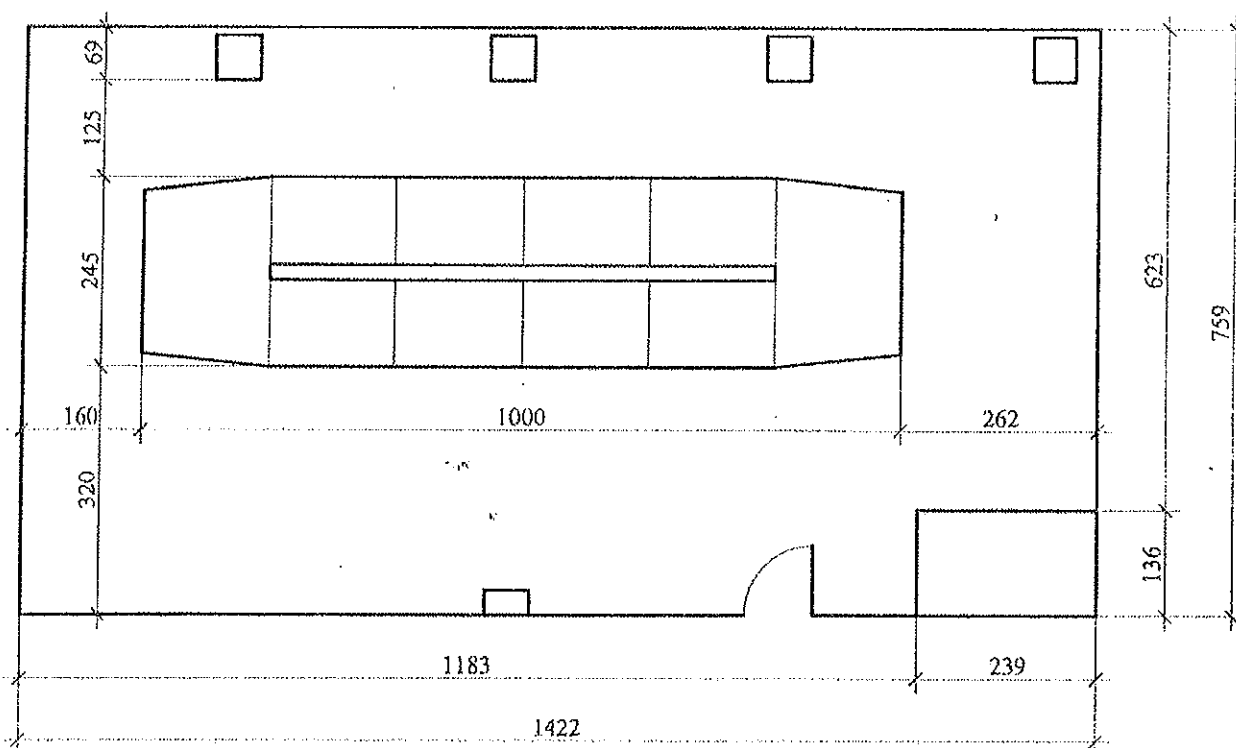

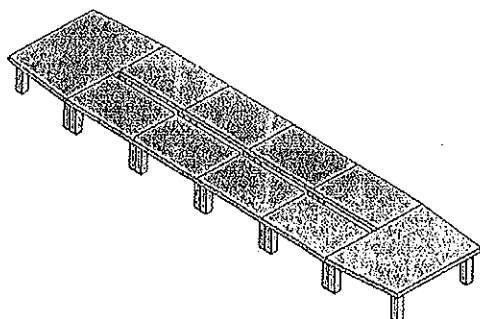
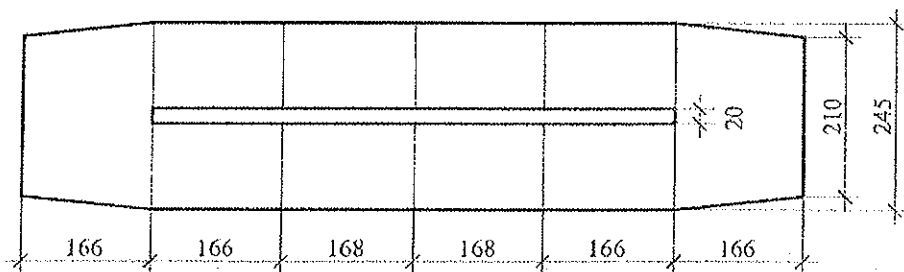

**Важно:** В случай, че в Техническата спецификация е посочен конкретен модел, източник или специфичен процес, който характеризира продуктите и услугите предлагани от конкретен потенциален изпълнител, или търговска марка, патент, тип или конкретен произход или производство, същите да се разбират като „или еквивалентно“.

#### 7. Възможност за представяне на варианти в офертите

Не се допускат варианти в офертите.

#### 8. Място и срок за изпълнение на поръчката

8.1. Място за изпълнение – франко Заседателна зала - Ректорат, гр. Стара Загора, Студентски град, Тракийски университет.

8.2. Срок за изпълнение на предмета на обществената поръчка - **до 45 (четиридесет и пет) календарни дни** (но не по-кратък от 10 /десет/ календарни дни), считано от получаване на възлагателно писмо от представител на Възложителя за започване на дейностите по изпълнение на предмета на договора.

#### 9. Разходи за поръчката

Разходите за изработването на офертите са за сметка на участниците в процедурата. Спрямо Възложителя, участниците не могат да предявяват каквито и да било претенции за разходи, направени от самите тях по подготовката и подаването на офертите им, независимо от резултата или самото провеждане на процедурата.

#### 10. Стойност на поръчката

10.1. Възложителят е определил максимален финансов ресурс за настоящата обществената поръчка в размер **до 12 400 лв.** (дванадесет хиляди и четиристотин лева) **без ДДС**. Посочената стойност представлява максимален разполагаем финансов ресурс на Възложителя.

10.2. Всеки участник в процедурата следва да се съобрази с посочения в т. 10.1. финансов ресурс. В случай, че участник предложи цена (стойност) за изпълнение на обществената поръчка, която надвишава горепосочения максимален финансов ресурс, Възложителят ще приеме, че офертата не отговаря на поставеното в т. 10.1. условие и участникът ще бъде отстранен от процедурата.

10.3. В Ценовото предложение, участниците посочват обща цена за изпълнение на обществената поръчка, формирана като сбор от предлаганите стойности (цена) на отделните мебели от обзавеждането в предметния обхват на поръчката.

Участниците предлагат единични цени на мебелите/обзавеждането без и с ДДС. Всички предложени цени следва да бъдат посочени в български лева, закръглени с точност до втория знак на десетичната запетая. Изписаната с цифри обща стойност на предложението трябва да съответства на изписаната с думи. **При несъответствие между цифровата и изписаната с думи цена в ценовото предложение, ще се вземе предвид стойността, изписана с думи.**

**При установена явна аритметична грешка и/или при несъответствие между посочената обща стойност в ценовото предложение и посочената стойност на отделните артикули, ще се приеме, че ценовото предложение на участника не отговаря на изискванията на Възложителя и участникът ще бъде отстранен от участие в процедурата. При непосочена цена на някой/е от мебелите/обзавеждането и/или при липсващи такива от спецификацията на Възложителя, участникът ще бъде отстранен от участие.**

## **II. ИЗИСКВАНИЯ КЪМ УЧАСТНИЦИТЕ В ПУБЛИЧНОТО СЪСТЕЗАНИЕ**

### **1. Лично състояние на участниците. Основания за задължително отстраняване.**

1.1. Участник по смисъла на § 2, т. 59 от ДР на ЗОП в настоящата обществена поръчка може да бъде всяко българско или чуждестранно физическо или юридическо лице или техни обединения, както и всяко друго образуване, което има право да изпълнява доставките – предмет на поръчката съгласно законодателството на държавата, в която то е установено. Участниците следва да отговарят на изискванията, предвидени в ЗОП, ППЗОП, Обявлението за обществена поръчка и настоящите Указания за участие, както и на нормативните правила на законовите и подзаконовите актове, приложими към предмета на поръчката.

1.2. **Съгласно чл. 54, ал. 1 от ЗОП, Възложителят ще отстрани от участие в процедурата за възлагане на обществената поръчка участник, когато:**

1.2.1. е осъден с влязла в сила присъда, освен ако е реабилитиран, за престъпление по чл. 108а, чл. 159а – 159г, чл. 172, чл. 192а, чл. 194 – 217, чл. 219 – 252, чл. 253 – 260, чл. 301 – 307, чл. 321, 321а и чл. 352 – 353е от Наказателния кодекс;

1.2.2. е осъден с влязла в сила присъда, освен ако е реабилитиран, за престъпление, аналогично на тези по т. 1, в друга държава членка или трета страна;

1.2.3. е налице конфликт на интереси по смисъла на § 2, т. 21 от ДР на ЗОП, който не може да бъде отстранен;

**Забележка:** Съгласно чл. 54, ал. 2 от ЗОП, основанията по т. 1, т. 2 и т. 3 се отнасят за лицата, които представляват участника, членовете на управителните и надзорните му органи и за други лица, които имат правомощия да упражняват контрол при вземането на решения на тези органи. Лицата по чл. 54, ал. 2 от ЗОП са посочени в чл. 40, ал. 1 и ал. 2 от ППЗОП.

1.2.4. има задължения за данъци и задължителни осигурителни вноски по смисъла на чл. 162, ал. 2, т. 1 от Данъчно-осигурителния процесуален кодекс и лихвите по тях, към държавата или към общината по седалището на Възложителя и на участника, или аналогични задължения, установени с акт на компетентен орган, съгласно законодателството на държавата, в която участникът е установен, освен ако е допуснато разсрочване, отсрочване или обезпечение на задълженията или задължението е по акт, който не е влязъл в сила;

**Забележка:** Съгласно чл. 54, ал. 3 от ЗОП, Възложителят няма да приложи основанията за отстраняване по т. 4, когато се налага да се защитят особено важни държавни или обществени интереси, както и когато размерът на неплатените дължими данъци или социалноосигурителни вноски е не повече от 1 на сто от сумата на годишния общ оборот за последната приключена финансова година.

1.2.5. е налице неравнопоставеност в случаите по чл. 44, ал. 5 от ЗОП;

1.2.6. е установено, че:

а) е представил документ с невярно съдържание, свързан с удостоверяване липсата на основания за отстраняване или изпълнението на критериите за подбор;

б) не е предоставил изискваща се информация, свързана с удостоверяване липсата на основания за отстраняване или изпълнението на критериите за подбор;

1.2.7. е установено с влязло в сила наказателно постановление или съдебно решение, нарушение на чл. 61, ал. 1, чл. 62, ал. 1 или 3, чл. 63, ал. 1 или 2, чл. 118, чл. 128, чл. 228, ал.

3, чл. 245 и чл. 301 – 305 от Кодекса на труда или чл. 13, ал. 1 от Закона за трудовата миграция и трудовата мобилност или аналогични задължения, установени с акт на компетентен орган, съгласно законодателството на държавата, в която кандидатът или участникът е установен 1.2.8. Възложителят ще отстрани от участие в процедурата участник, за който важат забраните по чл. 3, т. 8 от Закона за икономическите и финансовите отношения с дружествата, регистрирани в юрисдикции с преференциален данъчен режим, контролираните от тях лица и техните действителни собственици (ЗИФОДРЮПДРКЛТДС), освен ако за него не са приложими изключенията по чл. 4 от същия закон.

1.2.9. Възложителят ще отстрани от участие в процедурата участници, които са „свързани лица“ по смисъла на § 2, т. 45 от ДР на ЗОП.

## **2. Основания за отстраняване по чл. 55 от ЗОП.**

**2.1. На основание чл. 55, ал. 1 във вр. с ал. 2 от ЗОП, Възложителят ще отстрани от участие в процедурата за възлагане на обществената поръчка участник, за когото е налице някое от следните обстоятелства:**

2.1.1. обявен е в несъстоятелност или е в производство по несъстоятелност, или е в процедура по ликвидация, или е сключил извънсъдебно споразумение с кредиторите си по смисъла на чл. 740 от Търговския закон, или е преустановил дейността си, а в случай че участникът е чуждестранно лице – се намира в подобно положение, произтичащо от сходна процедура съгласно законодателството на държавата, в която е установен;

**Забележка:** Съгласно чл. 55, ал. 4 от ЗОП, Възложителят няма да приложи основанията за отстраняване по т. 1, ако участникът докаже, че не е преустановил дейността си и е в състояние да изпълни поръчката съгласно приложимите национални правила за продължаване на стопанската дейност в държавата, в която е установен.

2.1.2. лишен е от правото да упражнява определена професия или дейност съгласно законодателството на държавата, в която е извършено деянието;

2.1.3. сключил е споразумение с други лица с цел нарушаване на конкуренцията, когато нарушението е установено с акт на компетентен орган;

2.1.4. доказано е, че е виновен за неизпълнение на договор за обществена поръчка или за услуга, довело до предсрочното му прекратяване, изплащане на обезщетения или други подобни санкции, с изключение на случаите, когато неизпълнението засяга по-малко от 50 на сто от стойността или обема на договора;

2.1.5. опитал е да:

а) повлияе на вземането на решение от страна на Възложителя, свързано с отстраняването, подбора или възлагането, включително чрез предоставяне на невярна или заблуждаваща информация, или

б) получи информация, която може да му даде неоснователно предимство в процедурата за възлагане на обществена поръчка.

**Забележка:** Съгласно чл. 55, ал. 3 от ЗОП, основанията по т. 5 се отнасят за лицата, които представляват участника, членовете на управителните и надзорните му органи и за други лица, които имат правомощия да упражняват контрол при вземането на решения на тези органи. Лицата по чл. 55, ал. 3 от ЗОП са посочени в чл. 40, ал. 1 и ал. 2 от ППЗОП.

**При подаване на офертата, участниците представят информация относно липсата или наличието на обстоятелства по т. 1.2.1 – 1.2.9 и т. 2.1.1 – 2.1.3, като попълват Част III „Основания за изключване“, Раздел А, Б, В, Г от ЕЕДОП.**

**Обстоятелствата по т. 1.2.8 се доказват при сключване на договора за възлагане на поръчката чрез:**

- Декларация за липса на обстоятелствата по чл. 3, т. 8 от Закона за икономическите и финансовите отношения с дружествата, регистрирани в юрисдикции с преференциален данъчен режим, контролираните от тях лица и техните действителни собственици (ЗИФОДРЮПДРКЛТДС), освен ако не са приложими изключенията по чл. 4 от същия закон.

## **3. Мерки за доказване на надеждност по чл. 56 от ЗОП (когато е приложимо).**

3.1. Участник, за когото са налице основания по чл. 54, ал. 1 от ЗОП и посочените от Възложителя обстоятелства по чл. 55, ал. 1 от ЗОП, има право да представи доказателства, че е предприел мерки, които гарантират неговата надеждност, въпреки наличието на съответното основание за отстраняване. За тази цел участникът може да докаже, че:

1. е погасил задълженията си по чл. 54, ал. 1, т. 3 от ЗОП, включително начислените лихви и/или глоби или че те са разсрочени, отсрочени или обезпечени;

2. е платил или е в процес на изплащане на дължимо обезщетение за всички вреди, настъпили в резултат от извършеното от него престъпление или нарушение;

3. е изяснил изчерпателно фактите и обстоятелствата, като активно е съдействал на компетентните органи, и е изпълнил конкретни предписания, технически, организационни и кадрови мерки, чрез които да се предотвратят нови престъпления или нарушения.

3.2. Възложителят преценява предприетите от участника мерки, като отчита тежестта и конкретните обстоятелства, свързани с престъплението или нарушението. В случай, че предприетите от участника мерки са достатъчни, за да се гарантира неговата надеждност, Възложителят не го отстранява от процедурата, като се посочват мотиви за приемане или отхвърляне на предприетите мерки и представените доказателства.

3.3. Когато за участник е налице някое от основанията по чл. 54, ал. 1 от ЗОП или посочените от Възложителя обстоятелства по чл. 55, ал. 1 от ЗОП и преди подаване на офертата той е предприел мерки за доказване на надеждност по чл. 56 от ЗОП, тези мерки се описват в ЕЕДОП. Като доказателства за надеждността на участника се представят документите, предвидени в чл. 45, ал. 2 от ППЗОП.

3.4. Участник, който е влязла в сила присъда или друг акт съгласно законодателството на държавата, в която е произнесена присъдата или е издаден актът, е лишен от правото да участва в процедури за обществени поръчки, няма право да използва предвидените в чл. 56, ал. 1 от ЗОП възможности (мерки за доказване на надеждност) за времето, определено с присъдата или акта.

#### **4. Основания за отстраняване по чл. 107 от ЗОП**

**На основание чл. 107 от ЗОП, Възложителят ще отстрани от участие в процедурата за възлагане на обществената поръчка участник:**

4.1. който не отговаря на поставените критерии за подбор или не изпълни друго условие, посочено в Обявлението за обществена поръчка или в настоящите Указания за участие;

4.2. който е представил оферта, която не отговаря на предварително обявените условия на поръчката;

4.3. който е представил оферта, която не отговаря на правила и изисквания, свързани с опазване на околната среда, социалното и трудовото право, приложими колективни споразумения и/или разпоредби на международното екологично, социално и трудово право.

4.4. който не е представил в срок обосновка по чл. 72, ал. 1 от ЗОП;

4.5. чиято оферта не е приета съгласно чл. 72, ал. 3-5 от ЗОП;

4.6. участници, които са „свързани лица” по смисъла на § 2, т. 45 от ДР на ЗОП.

#### **5. Критерии за подбор, които се отнасят за годността (правоспособността) за упражняване на професионална дейност на участниците**

Възложителят не поставя изискване към участниците по отношение на тяхната годност (правоспособност) за упражняване на професионална дейност.

#### **6. Критерии за подбор, които се отнасят за икономическото и финансовото състояние на участниците**

Възложителят не поставя изискване към участниците по отношение на тяхното икономическо и финансово състояние.

#### **7. Критерии за подбор, които се отнасят до техническите и професионалните способности на участниците**



7.1. Участникът следва да има опит в изпълнението на дейности с предмет, идентичен или сходен с предмета на обществената поръчка.

Възложителят поставя изискване участникът да е изпълнил минимум една дейност с предмет, идентичен или сходен с предмета на обществената поръчка, изпълнена през последните 3 (три) години, считано от датата на подаване на офертата.

Под „*дейност с предмет, идентичен или сходен с предмета на обществената поръчка*“ следва да се разбира изработка, доставка и монтаж на офис обзавеждане. Възложителят не поставя изискване обем на дейностите по изработка, доставка и монтаж на обзавеждането.

Участниците следва да декларират изпълнение на поставеното от Възложителя изискване, като попълнят **Част IV, Раздел В от ЕЕДОП**.

Обстоятелствата по тази точка се доказват преди сключване на договора за възлагане на поръчката чрез:

- списък-декларация на доставките, които са идентични или сходни с предмета на обществената поръчка, с посочване на стойностите, датите и получателите.
- доказателства за извършените доставки. Представените доказателства следва да удостоверяват изпълнението на декларираните дейности по обществената поръчка.

7.2. Участникът следва да разполага с поне една сервизна или ремонтна база, чрез която ще осъществява гаранционния сервиз и поддържане на доставените и монтирани мебели.

Участниците следва да декларират изпълнение на поставеното от Възложителя изискване, като попълнят **Част IV, Раздел В от ЕЕДОП**.

Обстоятелствата по тази точка се доказват преди сключване на договора за възлагане на поръчката чрез:

- списък-декларация с посочване на адреса на сервизната или ремонтна база.

7.3. Участникът следва да прилага система за управление на качеството по стандарт БДС EN ISO 9001 или еквивалентен, с предметен обхват на сертификация: производство и/или доставка и/или монтаж и/или търговия с обзавеждане – мебели.

Участниците следва да декларират изпълнение на поставеното от Възложителя изискване, като попълнят **Част IV, Раздел В от ЕЕДОП**.

Обстоятелствата по тази точка се доказват преди сключване на договора за възлагане на поръчката чрез:

- Заверено копие от валиден Сертификат за внедрена система за управление на качеството по стандарт ISO 9001 или еквивалентен, с предметен обхват в областта на производство и/или доставка и/или монтаж и/или търговия с обзавеждане – мебели. Сертификатът следва да е издаден на името на участника.

## **8. Други изисквания към участниците.**

8.1. Всеки участник в процедурата има право да представи само една оферта. Варианти на офертата не се допускат.

8.2. Всеки участник в процедурата следва да посочи срок на валидност на офертата, който **не може да е по-кратък от 6 (шест) месеца**, считано от датата на подаване на офертата. Участникът ще бъде отстранен от участие в процедурата за възлагане на настоящата обществена поръчка, ако представи оферта с по-кратък срок на валидност или откаже да го удължи – при писмено поискване от Възложителя.

8.3. Лице, което участва в обединение или е дало съгласие да бъде подизпълнител на друг участник, не може да подава самостоятелно оферта за участие.

8.4. В процедурата за възлагане на настоящата обществена поръчка едно физическо или юридическо лице може да участва само в едно обединение.

8.5. „Свързани лица“ по смисъла на § 2, т. 45 от ДР на ЗОП не могат да бъдат самостоятелни участници в една и съща процедура.

8.6. Участниците могат да посочат в офертите си информация, която смятат за конфиденциална във връзка с наличието на търговска тайна. Съгласно чл. 102, ал. 2 от ЗОП,

участниците не могат да се позовават на конфиденциалност по отношение на предложенията в офертите им, които подлежат на оценка.

8.7. Всеки участник в процедурата може да посочи в офертата си подизпълнители, ако възнамерява да ползва такива и дела от поръчката, който ще им възложи. При ползване на подизпълнители участникът следва да съобрази § 2, т. 34 от ДР на ЗОП, а именно, че „Подизпълнител” е лице, което е дало съгласие да изпълни определен дял от предмета на обществената поръчка.

8.8. Подизпълнителите трябва да отговарят на съответните критерии за подбор съобразно вида и дела на поръчката, който ще изпълняват.

8.9. За посочените в офертата подизпълнители не следва да са налице основания за отстраняване от процедурата.

8.10. В случай, че подизпълнител не отговаря на изискванията, посочени в т. 8.8. и т. 8.9., Възложителят изисква от участника неговата замяна.

8.11. Замяна или включване на подизпълнител по време на изпълнението на договора за обществена поръчка е допустимо по изключение при спазване на изискванията на чл. 66, ал. 11 и ал. 12 от ЗОП.

8.12. Независимо от възможността за използване на подизпълнители, отговорността за изпълнение на договора за обществена поръчка е на Изпълнителя.

8.13. Когато частта от поръчката, която се изпълнява от подизпълнителя, може да бъде предадена като отделен обект на Изпълнителя или на Възложителя, Възложителят заплаща възнаграждение за тази част на подизпълнителя. Разплащанията се осъществяват въз основа на искане от подизпълнителя до Възложителя, отправено чрез Изпълнителя, който е длъжен да го представи на Възложителя в 15 – дневен срок от неговото получаване. Към искането Изпълнителят предоставя становище, от което да е видно дали оспорва или не отправеното от подизпълнителя искане за директни плащания или част от тях като недължими. Когато искането за плащане е оспорено, Възложителят има право да откаже плащане на подизпълнителя до момента на отстраняване на причината за отказа.

8.14. Всеки участник в обществената поръчка може да се позове на капацитета на трети лица, независимо от правната връзка между тях, по отношение на критериите, свързани с икономическото и финансовото състояние, техническите способности и професионалната компетентност.

8.15. По отношение на критериите, свързани с професионалната компетентност, участниците могат да се позовават на капацитета на трети лица само ако лицата, с чиито образование, квалификация или опит се доказва изпълнение на изискванията на Възложителя, ще участват в изпълнението на частта от поръчката, за който е необходим този капацитет.

8.16. Когато участникът се позовава на капацитета на трети лица, той трябва да докаже, че ще разполага с техните ресурси, като представи документи за поетите от третите лица задължения.

8.17. Третите лица трябва да отговарят на съответните критерии за подбор, за доказването на които участникът се позовава на техния капацитет.

8.18. За посочените в офертата трети лица не следва да са налице основания за отстраняване от процедурата.

8.19. В случай, че посоченото в офертата трето лице не отговаря на изискванията по т. 8.18. и Т. 8.19., Възложителят изисква от участника неговата замяна.

8.20. Когато участник в процедурата е обединение от физически и/или юридически лица, той може да докаже изпълнението на критериите за подбор с капацитета на трети лица при спазване на изискванията, посочени в т. 8.15 – 8.20.

Когато участници са специализирани предприятия или кооперации на хора с увреждания или за стопански субекти, чиято основна цел е социалното и професионалното интегриране на хора с увреждания или на хора в неравностойно положение, при изпълнение на поръчката могат да ползват подизпълнители или да се позовават на капацитета на трети лица, ако подизпълнителите или третите лица са специализирани предприятия или кооперации на хора с увреждания.

8.21. Когато участник в процедурата е обединение, което не е юридическо лице, същият следва да представи документ, от който да е видно правното основание за създаване на обединението, както и следната информация:

- правата и задълженията на участниците в обединението;
- разпределението на отговорността между членовете на обединението;
- дейностите, които ще изпълнява всеки член от обединението.

8.22. Клон на чуждестранно лице може да е самостоятелен участник в процедурата за възлагане на поръчката, ако може самостоятелно да подава оферта за участие съгласно законодателството на държавата, в която е установен. В случай, че ако за доказване на съответствие с изискванията за икономическо и финансово състояние, технически и професионални способности, клонът се позовава на ресурсите на търговеца, клонът представя доказателства, че при изпълнение на поръчката ще има на разположение тези ресурси.

## **9. Прилагане на основанията за отстраняване**

9.1. Във всеки конкретен случай и наличието на всяко конкретно основание за отстраняване, Възложителят ще прилага и ще съобразява легалното определение, съдържащо се в § 2, т. 25 от ДР на ЗОП, а именно: „*Неподходяща оферта*” е оферта, която не отговаря на техническите спецификации и на изискванията за изпълнение на поръчката или е подадена от участник, който не отговаря на поставените критерии за подбор или за когото е налице някое от посочените в процедурата основания за отстраняване”.

9.2. Възложителят отстранява от процедурата участник, за когото са налице основанията по чл. 54, ал. 1 от ЗОП и чл. 107 от ЗОП, както и посочените от Възложителя обстоятелства по чл. 55, ал. 1 от ЗОП, възникнали преди или по време на процедурата.

9.3. Посочените в офертата подизпълнители следва да отговарят на съответните критерии за подбор, съобразно вида и дела на поръчката, които ще изпълняват. За подизпълнителите не следва да са налице основанията за отстраняване от процедурата.

9.4. Посочените в офертата трети лица следва да отговарят на критериите за подбор, за доказването на които участникът се позовава на техния капацитет. За третите лица не следва да са налице основанията за отстраняване от процедурата.

9.5. Основанията за отстраняване се прилагат и когато участник в процедурата е обединение от физически и/или юридически лица и за член на обединението е налице някое от основанията за отстраняване.

9.6. При участие на обединения, които не са юридически лица, съответствието с критериите за подбор се доказва от обединението участник, а не от всяко от лицата, включени в него, с изключение на съответна регистрация, представяне на сертификат или друго условие, необходимо за изпълнение на поръчката съгласно изискванията на нормативен или административен акт и съобразно разпределението на участието на лицата при изпълнение на дейностите, предвидено в договора за създаване на обединението.

9.7. Основанията за отстраняване се прилагат до изтичане на предвидените срокове в чл. 57, ал. 3 от ЗОП.

9.8. Съгласно чл. 46, ал. 1 от ППЗОП, участниците са длъжни да уведомят писмено Възложителя в 3-дневен срок от настъпване на обстоятелство по чл. 54, ал. 1 от ЗОП, чл. 101, ал. 11 от ЗОП и посочено от Възложителя основание по чл. 55, ал. 1 от ЗОП. В този случай Възложителят предава уведомлението на председателя на Комисията по чл. 103, ал. 1 от ЗОП, а когато документите по чл. 106, ал. 1 от ЗОП са получени от Възложителя, той връща на Комисията доклада с указания за отразяване на новонастъпилите обстоятелства.

9.9. При подаване на офертата участникът декларира липсата на основания за отстраняване и съответствие с критериите за подбор чрез предоставяне на ЕЕДОП с информацията, посочена в чл. 67, ал. 1 от ЗОП.

9.10. Възложителят може по всяко време да изисква от участниците да представят всички или част от документите, чрез които се доказва информацията, посочена в ЕЕДОП, когато това е необходимо за законосъобразното провеждане на процедурата.

9.11. За доказване на липсата на основания за отстраняване участникът, избран за Изпълнител, представя посочените в чл. 58 от ЗОП документи и доказателства.

9.12. Съгласно чл. 67, ал. 6 от ЗОП, преди сключване на договора за обществена поръчка, Възложителят изисква от участника, определен за Изпълнител, да предостави актуални документи, удостоверяващи липсата на основанията за отстраняване от процедурата, както и съответствието с поставените критерии за подбор. Документите се представят и за подизпълнителите и за третите лица, ако има такива.

9.13. На основание чл. 67, ал. 8 от ЗОП, Възложителят няма да изисква документи и доказателства, които вече са му били представени или които са му служебно известни.

9.14. Когато определеният Изпълнител е неперсонифицирано обединение на физически и/или юридически лица, договърът за обществена поръчка се сключва, след като Изпълнителят представи документите, предвидени в чл. 70 от ППЗОП, както и документите и информацията, посочени в чл. 37, ал. 4 от ППЗОП.

### **III. ИЗИСКВАНИЯ КЪМ ОФЕРТАТА. УСЛОВИЯ И РЕД ЗА ПОДАВАНЕ НА ОФЕРТИ**

#### **1. Общи положения**

1.1. При изготвяне на офертата всеки участник следва да се придържа точно към обявените от Възложителя условия.

1.2. Офертите в процедурата се изготвят на български език.

1.3. Всеки участник в процедурата има право да представи само една оферта.

1.4. Не се допуска представяне на варианти в офертите.

1.5. До изтичане на срока за подаване на оферти, всеки участник може да промени, да допълни или да оттегли офертата си.

1.6. При провеждане на процедурата за възлагане на настоящата обществена поръчка, първоначално се провежда предварителен подбор, след което се разглеждат офертите на участниците.

1.7. За участие в процедурата заинтересованите лица подават оферти, към които прилагат информация относно липсата на основания за отстраняване и съответствието с критериите за подбор. С критериите за подбор Възложителят определя минималните изисквания за допустимост.

1.8. Когато по отношение на критериите за подбор или изискванията към личното състояние на участниците се установи липса, непълнота и/или несъответствие на информацията, включително нередовност или фактическа грешка, на участниците се предоставя възможност да представят нова информация, да допълнят или да пояснят представената информация.

1.9. От участниците може да се изиска да предоставят разяснения или допълнителни доказателства за данни, посочени в офертата. Проверката и разясненията не могат да водят до промени в техническото и ценовото предложение на участниците.

1.10. При разглеждане на офертите, когато е необходимо, се допуска извършване на проверки на заявените от участниците данни, включително чрез изискване на информация от други органи и лица.

1.11. Редът за отстраняване на несъответствия и нередовности на офертите е определен в ППЗОП, като при неговото прилагане Възложителят ще спазва принципите на равнопоставеност и прозрачност.

#### **2. Съдържание на офертата**

2.1. Опис на представените документи - /обр. № 1/

2.2. Заявление за участие, включващо най-малко следните документи:

- Единен европейски документ за обществени поръчки (eЕЕДОП) за участника /обр. № 2/ – за съответствие с изискванията на закона и условията на Възложителя, а *когато е приложимо* – eЕЕДОП се представя за всеки от участниците в обединението, което не е юридическо лице, за всеки подизпълнител и за всяко лице, чиито ресурси ще бъдат ангажирани в изпълнението на поръчката. Образецът на документа е публикуван на официалната страница на Агенцията по обществени поръчки:

[http://rop3-appl.aop.bg:7778/portal/page?\\_pageid=93.1752276&\\_dad=portal&\\_schema=PORTAL](http://rop3-appl.aop.bg:7778/portal/page?_pageid=93.1752276&_dad=portal&_schema=PORTAL)

Съгласно чл. 67, ал. 4 от ЗОП във връзка с § 29, т. 5, б. „а” от Преходните и заключителни разпоредби на ЗОП, в сила от 1 април 2018 г. Единният европейски документ за обществени поръчки (ЕЕДОП) се представя задължително в електронен вид. Същият следва да бъде цифрово подписан и приложен на подходящ оптичен носител към пакета документи за участие в процедурата. Форматът, в който се предоставя документът не следва да позволява редактиране на неговото съдържание. Когато ЕЕДОП е попълнен чрез системата на еЕЕДОП, при предоставянето му, с електронен подпис следва да бъде подписана версията в PDF-формат.

Възложителят предоставя образец на еЕЕДОП за настоящата обществена поръчка, чрез осигурената от Европейската комисия безплатна услуга. Системата е достъпна чрез Портала за обществени поръчки, секция РОП и е-услуги/ Електронни услуги на Европейската комисия, както и директно на адрес <https://ec.europa.eu/tools/esp>

**За попълване на еЕЕДОП е необходимо да се изпълнят следните указания:**

- 1) Изтеглете предоставения от Възложителя „espd-response” файл и го съхранете на компютъра си;
- 2) Отворете интернет страницата на системата за еЕЕДОП и изберете български език;
- 3) В долната част на отворилата се страница, под въпроса „Вие сте?” маркирайте отговор „Икономически оператор“;
- 4) В новопоявилото се поле „Искате да:” маркирайте „заредите файл ЕЕДОП“;
- 5) В новопоявилото се поле „Качите документ“ натиснете бутона „Избор на файл“ и изберете файла, който е бил запамен, формат espd-response.xml;
- 6) В новопоявилото се поле изберете мястото на дейност на Вашето предприятие и натиснете бутона „Напред“;
- 7) Ще се зареди еЕЕДОП, който може да се попълва онлайн. След попълване на всички раздели, на последната страница ще се появи опция „Преглед“, чрез която се преглежда попълненият файл;
- 8) След зареждане на целия файл еЕЕДОП, натиснете бутона „Изтегляне като“ и съхранете двете опции на файла на компютъра си, за да може да се редактира повторно, ако е необходимо;
- 9) Изтегленият файл се подписва електронно от всички лица по чл. 40, ал. 1 ППЗОП.

**Подписаният еЕЕДОП се представя на оптичен носител. Форматът, в който ще се представи еЕЕДОП, не следва да позволява редакция на неговото съдържание.**

**ЗАБЕЛЕЖКА:** *Повече информация за използването на системата за еЕЕДОП може да бъде намерена на адрес <http://ec.europa.eu/DocsRoom/documents/17242>*

Когато изискванията по чл. 54, ал. 1, т. 1, 2 и 7 и чл. 55, ал. 1, т. 5 от ЗОП се отнасят за повече от едно лице, всички лица подписват един и същ ЕЕДОП.

Когато е налице необходимост от защита на личните данни или при различие в обстоятелствата, свързани с личното състояние, информацията относно изискванията по чл. 54, ал. 1, т. 1, 2 и 7 и чл. 55, ал. 1, т. 5 от ЗОП се попълва в отделен еЕЕДОП за всяко лице или за някои от лицата.

Когато се подава повече от един еЕЕДОП, обстоятелствата, свързани с критериите за подбор, се съдържат само в еЕЕДОП, подписан от лице, което може самостоятелно да представлява съответния стопански субект.

В еЕЕДОП се представят данни относно публичните регистри, в които се съдържа информация за декларираните обстоятелства или за компетентния орган, който съгласно законодателството на съответната държава е длъжен да предоставя информация за тези обстоятелства служебно на Възложителя.

При поискване от страна на Възложителя, участниците са длъжни да представят необходимата информация относно правно-организационната форма, под която осъществяват дейността си, както и списък на всички задължени лица по смисъла на чл. 54, ал. 2 и чл. 55, ал. 3 от ЗОП, независимо от наименованието на органите, в които участват, или длъжностите, които заемат.

Участниците могат да използват еЕЕДОП, който вече е бил използван при предходна процедура за обществена поръчка при условие, че потвърдят, че съдържащата се в него информация е актуална. Участниците могат да използват посочената в предходното изречение възможност, когато е осигурен пряк и неограничен достъп по електронен път до вече изготвен и подписан електронно ЕЕДОП. В този случай към документите за подбор вместо еЕЕДОП се представя декларация, с която се потвърждава актуалността на данните и автентичността на подписите в публикувания ЕЕДОП и се посочва адресът, на който е осигурен достъп до документа.

- Документи за доказване на предприетите мерки за надежност по чл. 56 от ЗОП (когато е приложимо).

- Копие от документ, от който да е видно правното основание за създаване на обединението (когато е приложимо), както и информацията относно: - правата и задълженията на участниците в обединението; - разпределението на отговорността между членовете на обединението; - дейностите, които ще изпълнява всеки член на обединението.

2.3. Оферта – /обр. № 3/, която включва:

2.3.1. Техническо предложение, съдържащо:

- Документ за упълномощаване, когато лицето, което подава офертата, не е законният представител на участника;

- Предложение за изпълнение на поръчката в съответствие с Техническите спецификации и изискванията на Възложителя – /обр. 4/ и Таблица с техническите характеристики - /обр. 4а/;

**Забележка:** В случай, че участник представи предложение за обзавеждане, което не съответства на посочените минимални и задължителни от Възложителя технически характеристики на мебелировката, този участник няма да се допусне до оценяване и класиране и ще се отстрани от процедурата.

- Декларация за съгласие с клаузите на приложения проект на договор – /обр. 5/;

- Декларация за срока на валидност на офертата – /обр. 6/;

2.3.2. Ценово предложение – /обр. 7/.

Ценовото предложение се поставя в отделен запечатан непрозрачен плик с надпис „Предлагани ценови параметри“.

2.3.2. Ценово предложение – /обр. 7/.

Ценовото предложение се поставя в отделен запечатан непрозрачен плик с надпис „Предлагани ценови параметри“.

Ценовото предложение следва да съответства напълно на Предложението за изпълнение на поръчката. В противен случай, участникът се отстранява.

**В Ценовото предложение участниците посочват обща цена за изпълнение на обществената поръчка, формирана като сбор от предлаганите стойности (цена) на отделните артикули от предметния обхват на поръчката.**

**Участникът следва да направи предложение за единична цена без/с ДДС на всички мебели, заложи от Възложителя в Техническата спецификация. Неспазването на посоченото изискване ще съставлява основание за отстраняване от процедурата.**

Всички предложени цени следва да бъдат посочени в български лева, закръглени с точност до втория знак на десетичната запетая. Изписаната с цифри обща стойност на предложението трябва да съответства на изписаната с думи. При несъответствие между цифровата и изписаната с думи цена в ценовото предложение, ще се вземе предвид стойността, изписана с думи.

**При установена явна аритметична грешка и/или при несъответствие между посочената обща стойност в ценовото предложение и посочената стойност на отделните артикули, ще се приеме, че ценовото предложение на участника не отговаря на изискванията на Възложителя и участникът ще бъде отстранен от участие в процедурата. При непосочена цена на някой от артикулите и/или при липсващи артикули от спецификацията на Възложителя, участникът ще бъде отстранен от участие.**

Участникът е единствено отговорен за евентуално допуснати грешки и пропуски в изчисленията на предложените от него цени.

Не се допускат варианти и повече от едно предложение.

Извън плика с надпис „Предлагани ценови параметри” не трябва да е посочена никаква информация относно цената. Участници, които по какъвто и да е начин са включили някъде в офертата си извън плика с надпис „Предлагани ценови параметри” елементи, свързани с предлаганата цена (или части от нея), ще бъдат отстранени от участие в процедурата.

2.4. Декларация за извършен оглед – /обр. № 8/;

2.5. Проект на договор – /обр. № 9/;

### **3. Условия и ред за подаване на офертите**

3.1. При изготвяне на офертата всеки участник следва да се придържа точно към обявените от Възложителя изисквания и условия за изпълнение на поръчката.

3.2. Офертите се изготвят на български език и следва да се представят в деловодството на Тракийски университет гр. Стара Загора – стая 335, в срока, посочен в Обявлението за обществена поръчка.

3.3. Всяка оферта следва да се представи в запечатана непрозрачна опаковка от участника или от упълномощен от него представител, лично или по пощата, чрез препоръчана пощенска пратка с обратна разписка на адрес: Тракийски университет гр. Стара Загора, Студентски град, Деловодство – стая 335, върху която се посочват:

- наименованието на участника, включително участниците в обединението, когато е приложимо;

- адрес за кореспонденция, телефон и по възможност – факс и електронен адрес;

- наименованието на поръчката за която се подават документите.

3.4. Непрозрачната опаковка по т. 3.3. включва:

- Списък на представените документи;

- Документите, посочени в Раздел III, т. 2.2. от настоящите Указания

- Документите, посочени в Раздел III, т. 2.3.1.

- Отделен запечатан непрозрачен плик с надпис „Предлагани ценови параметри”, в който се поставят документите, посочени в Раздел III, т. 2.3.2.

3.5. За получените оферти при Възложителят се води регистър, в който се отбелязват следните обстоятелства: 1. подател на офертата; 2. номер, дата и час на получаване; 3. причините за връщане на офертата (когато е приложимо).

3.6. При получаване на офертата върху непрозрачната опаковка по т. 3.3. се отбелязват поредният номер, датата и часът на получаването, за което на приносителят се издава документ.

3.7. Не се приемат заявления за участие и оферти, които са представени след изтичане на крайния срок за получаване или са в незапечатана опаковка или в опаковка с нарушена цялост.

3.8. Когато към момента на изтичане на крайния срок за получаване на оферти пред мястото, определено за тяхното подаване, все още има чакащи лица, те се включват в списък, който се подписва от представител на Възложителя и от присъстващите лица. Заявленията за участие и офертите на лицата, посочени в списъка по предходното изречение се завеждат в регистъра на Възложителя. Не се допуска приемането на оферти от лица, които не са посочени в списъка.

### **IV. КРИТЕРИЙ ЗА ОЦЕНКА НА ОФЕРТИТЕ.**

1. Съгласно чл. 70, ал. 1 от ЗОП, обществените поръчки се възлагат въз основа на „икономически най – изгодната оферта”. На основание чл. 70, ал. 2, т. 1 от ЗОП, критерият за възлагане за определяне на икономически най – изгодната оферта в настоящата обществена поръчка е „Най - ниска цена”.

2. На оценка подлежи предложената крайна обща цена без ДДС за изпълнение на обществената поръчка.

3. До оценяване и разглеждане се допускат само предложенията, които съответстват на законовите изисквания и настоящите Указания за участие.

4. Съобразявайки се с разпоредбата на чл. 58, ал. 1 от ППЗОП, Комисията ще класира участниците по степента на съответствие с предварително обявените от Възложителя условия.

5. Комисията провежда публично жребий за определяне на изпълнител между класираните на първо място оферти, ако участниците не могат да бъдат класирани предвид критерия за оценка „Най-ниска цена“ и тази цена се предлага в две или повече оферти.

## **V. РАЗГЛЕЖДАНЕ, ОЦЕНКА И КЛАСИРАНЕ НА ОФЕРТИТЕ**

1. Участниците следва да съблюдават сроковете и условията за подаване на оферти, посочени в Обявлението за обществена поръчка и настоящите Указания за участие.

2. След изтичане на срока за получаване на оферти, Възложителят назначава Комисия, която да извърши подбор на участниците, разглеждане и оценка на постъпилите оферти. Комисията се състои от нечетен брой членове. По отношение на нейните членове се прилагат изискванията на чл. 103, ал. 2 от ЗОП във връзка с чл. 51, ал. 8 – 13 от ППЗОП.

3. Комисията започва работа след получаване на постъпилите оферти за участие в процедурата и протокола за получените оферти съгласно чл. 48, ал. 6 от ППЗОП, който се предава на председателя на Комисията.

4. Действията на Комисията се протоколират, като резултатите от работата ѝ се отразяват в писмен протокол. Решенията на Комисията се вземат с мнозинство от членовете ѝ (обикновено мнозинство). Когато член на Комисията е против взетото решение, този член подписва протокола с особено мнение и писмено излага мотивите си.

5. Комисията и всеки от членовете ѝ са независими при изразяване на становища и вземане на решения, като в действията си се ръководят единствено от закона. Всеки член на Комисията е длъжен незабавно да докладва на Възложителя случаите, при които е поставен под натиск да вземе нерегламентирано решение в полза на определен участник.

6. В Обявлението за обществена поръчка Възложителят е предвидил настоящата открита процедура да се проведе по реда и условията на чл. 181, ал. 2 от ЗОП във връзка с чл. 61 от ППЗОП. В съответствие с нормата на чл. 61 от ППЗОП, оценката на техническите и ценовите предложения на участниците ще се извърши преди разглеждане на документите за съответствие с критериите за подбор и личното състояние на участниците.

### **➤ Действията на Комисията ще бъдат извършени в следната последователност:**

**6.1.** Комисията ще отвори по реда на тяхното постъпване запечатаните непрозрачни опаковки и ще оповести тяхното съдържание, включително предложенията на участниците по съответните показатели за оценка на офертите. Всички предложения от офертите на участниците в настоящата поръчка се представят чрез числова стойност, която ще се оповести в момента на отваряне на офертите;

**6.2.** Техническото и ценово предложение на всеки от участниците ще бъдат подписани най – малко от трима членове на Комисията и ще бъде предложено по един от присъстващите представители на другите участници да ги подпише, с което публичната част от заседанието ще приключи;

**6.3.** В закрити заседания Комисията ще разгледа представените оферти и ще оцени съгласно избрания критерий за възлагане тези от тях, които съответстват на предварително обявените условия. При необходимост и наличие на предпоставките за прилагане на хипотезата на „необичайно благоприятни оферти“, Комисията ще изисква от съответния участник представянето на подробна писмена обосновка по реда и условията на чл. 72 от ЗОП. Комисията подрежда офертите, които отговарят на изискванията и условията за изпълнение на поръчката, в низходящ ред съгласно получените оценки;

**6.4.** В закрити заседания Комисията ще разгледа документите, свързани с личното състояние и критериите за подбор на участниците в низходящ ред спрямо получените оценки;



6.5. До разглеждане на документите за лично състояние и съответствие с критериите за подбор не се допускат участници, чиито оферти (техническо и ценово предложение) не отговарят на условията на поръчката и не са получили оценка по реда на т. 6.3.;

6.6. Когато установи липса, непълнота или несъответствие на информацията, включително нередовност или фактическа грешка, или несъответствие с изискванията към личното състояние или критериите за подбор, Комисията писмено ще уведоми участника. В срок до 5 (пет) работни дни от получаването на уведомлението участникът може да представи нов ЕЕДОП и/или други документи, които съдържат променена и/или допълнена информация;

6.7. Комисията разглежда документите по т. 6.4 и т. 6.6 до установяване на съответствие с изискванията за личното състояние и критериите за подбор на двама участници, които класира на първо и второ място съгласно избрания критерий за възлагане. На основание чл. 61, т. 7 от ППЗОП, останалите участници, чиито оферти са оценени, не се класират.

7. Комисията съставя писмен протокол, в който отразява извършените действия и резултатите от работата ѝ по отваряне, разглеждане, оценка и класирането на офертите. Протоколът от работата на Комисията заедно с цялата документация се предава на Възложителя за утвърждаване по реда на чл. 106 от ЗОП.

8. В 10-дневен срок от утвърждаване на протокола по т. 7, Възложителят издава Решение за определяне на изпълнител или за прекратяване на процедурата. Решенията на Възложителя по предходното изречение се изпращат в един и същи ден на участниците в процедурата и се публикуват в „Профила на купувача“.

9. Относно сключването, изменението и прекратяването на договора за възлагане на обществената поръчка се прилагат правилата на разпоредбите на чл. 112 – чл. 120 от ЗОП във връзка с чл. 68 – чл. 76 от ППЗОП.

## **VI. ГАРАНЦИЯ ЗА ИЗПЪЛНЕНИЕ**

### **1. Условия, размер и начин на плащане**

1.1. Гаранцията за изпълнение на договора е в размер на **5 % (пет процента)** от стойността на договора без включен ДДС.

1.2. Гаранцията за изпълнение може да се представи под формата на парична сума, под формата на банкова гаранция или застраховка, която обезпечава изпълнението чрез покритие, което обезпечава отговорността на Изпълнителя. Участникът сам избира формата на гаранцията за изпълнение. Гаранцията под формата на парична сума или банкова гаранция може да се предостави от името на Изпълнителя за сметка на трето лице – гарант.

1.3. Участникът, определен за Изпълнител на обществената поръчка, представя банковата гаранция, платежния документ за внесената по банков път гаранция за изпълнение или застрахователната полица при сключване на договора.

1.4. При представяне на гаранцията в платежното нареждане или в банковата гаранция изрично се посочва договора за обществена поръчка.

1.5. При представяне на гаранцията във вид на платежното нареждане - паричната сума се внася по следната сметка на Възложителя:

по Банка: УниКредит Булбанк АД клон гр. Стара Загора,

банков код (BIC): UNCRBGSF,

банкова сметка (IBAN): BG 70 UNCR 7630 3300 0007 69

Когато участникът избере гаранцията за изпълнение да бъде банкова гаранция, тогава в нея трябва да бъде изрично записано, че е:

- безусловна и неотменима;

- в полза на Тракийски университет гр. Стара Загора;

- със срок на валидност най-малко 30 дни след срока на изпълнение на договора;

При представяне на гаранция, в платежното нареждане или в банковата гаранция, изрично се посочва договора, за който се представя гаранцията.

1.6. Банковите разходи за издаването на гаранциите се поемат от Изпълнителя. Той трябва да предвиди и заплати своите такси по откриване и обслужване на гаранциите така, че

размера на гаранциите да не бъде по-малък от размера, който е определен в настоящите указания.

**2. Задържане и освобождаване на гаранцията:**

2.1. Условиата за задържане и освобождаване на гаранцията за изпълнение са указани в Договора за изпълнение на обществената поръчка между Възложителя и Изпълнителя.

2.2. Възложителят ще освободи гаранцията за изпълнение, без да дължи лихви за периода, през който средствата законно са престояли при него.

2.3. Разходите за евентуалното усвояване на гаранциите се поема от Възложителя.